



Une Gamme Complète
de Meubles Réfrigérés
Gastronomes



La Confiance dans votre cuisine

La différence avec True: une large gamme de produits haut de gamme, avec des solutions pour chaque cuisine.

Les produits de chez TRUE sont destinés aux restaurateurs soucieux de l'énergie et de l'environnement qui sont respectueux de la sécurité et de la qualité des aliments, et qui ont compris que la réfrigération est un investissement de base pour leur entreprise. Cette brochure présente une gamme de produits True spécialement conçus pour accepter des tailles variables de bacs gastronomes, soit avec des systèmes de cuves réfrigérées ou des tiroirs qui acceptent divers aménagements de bacs.

Un grand nombre d'autres meubles True accepteront différentes tailles de bacs GN positionnés sur des étagères internes, mais ceux-ci n'ont pas été inclus dans la sélection présentée ici. Pour connaître tous les détails de la gamme de produits True, y compris des dimensions internes ou des capacités nettes, veuillez contacter nos équipes de ventes ou du service client.

DURABILITÉ



Notre décision d'utiliser des réfrigérants naturels s'harmonise parfaitement avec les opérateurs axés sur des pratiques environnementales responsables. Les produits True «HC» permettent une récupération plus rapide de la température et réduisent considérablement la consommation d'énergie.

TEMPÉRATURE



Notre réputation de leader Mondial de la réfrigération commerciale est bâti sur le fait que chaque produit True doit pouvoir maintenir des températures de stockage constantes, précises et sûres, même dans les environnements les plus exigeants de la restauration.

GARANTIES



TOUS les produits True ont en standard une garantie de 5 ans pièces, main-d'œuvre et déplacement unique sur le marché. Nous fournissons un service client de qualité et un support après-vente local et national, pour une tranquillité d'esprit garantie.

EFFICACITÉ ÉNERGÉTIQUE



Aujourd'hui, chaque acteur sérieux de la restauration a des objectifs concernant la longévité de son actif incluant des programmes de gestion de l'énergie et de réduction des déchets. En choisissant des équipements plus récents et plus efficaces, la consommation d'énergie peut être considérablement réduite.

Meubles bas et meubles sous comptoir

TCR/F
p.6



TUC
p.8



Armoires verticales

TGN
p.10



Soubassements réfrigérés

TRCB
p.12



Tables de préparation

TPP
p.14



TSSU
p.16



Utilisation des bacs **gastronomes**

La norme «gastronorme» est un standard de dimensionnement des récipients alimentaires utilisés dans la restauration et l'hôtellerie.

La taille standard d'un bac gastronorme est appelé «**1/1**» et mesure 530 mm x 325 mm. Toutes les autres tailles sont des fractions ou des multiples de cette taille.

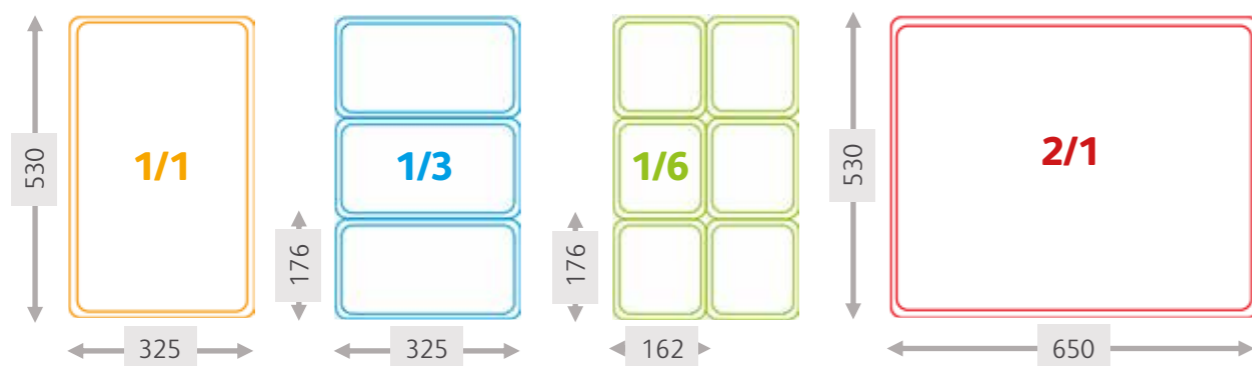

Un bac **1/3** mesure 325 mm (comme 1/1) mais seulement un tiers de la largeur (176 mm), tandis qu'un **1/6** est à nouveau la moitié de la taille. **2/1** est deux fois la taille de **1/1**, mesurant 530mm x 650mm.

Ces bacs ont également des profondeurs différentes, allant de 100 mm, 150 mm et 200 mm.

2/1
1/1
1/3
1/6

Une information de compatibilité rapide pour chaque meuble se trouve sur chacune des pages

Configurez vos bacs à vos besoins



L'avantage des bacs gastronomes est de pouvoir mélanger les tailles de bacs dans l'espace disponible pour s'adapter à vos préparations.

Un pizzaiolo peut choisir un bac **1/1** pour le fromage, des bacs **1/3** pour les garnitures courantes et des bacs **1/6** pour les ingrédients de qualité supérieure ou moins demandés.

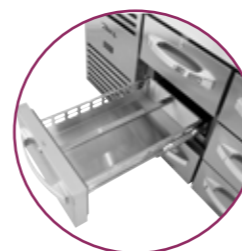

Possibilité de mixer les bacs sur nos équipements True. S'obtient en utilisant des «barres de séparation» qui se positionnent le long des bacs pour s'assurer qu'ils soient correctement supportés.

Différentes dispositions de bacs peuvent nécessiter différentes tailles et quantités de barres de séparation, merci de nous adresser directement vos besoins.



Les produits Gastronorm True sont compatibles avec une large gamme de bacs de fabricants tiers, telles que Cambro et Rubbermaid. Malgré les tailles standard spécifiées par la norme Gastronorm, il peut toujours y avoir une certaine variation entre les bacs de différents fabricants (généralement la «lèvre» ou «l'épaule» du bac), ce qui peut entraîner un mauvais ajustement de ces derniers. Dans ces situations, une largeur de barre de séparation différente peut être requise. Tout écart entre les bacs peut gravement affecter l'efficacité de fonctionnement du système de réfrigération.



Comptoirs réfrigérés GN 1/1 TCR/TCF

Système de réfrigération

Peut-être situé à gauche ou à droite (à spécifier à la commande).

Modèle avec porte

Le sens d'ouverture des portes doit être spécifié à la commande.

Chaque section de porte est équipée de 2 réglottes doubles + 2 étagères.

4 bacs GN 1/1 de profondeur de 100mm peuvent être positionnés.

Modèle deux tiroirs

Chaque tiroir accepte 1 bac 1/1 de 150mm max de profondeur.

Modèle 3 tiroirs

Le tiroir supérieur accepte un bac 1/1 de 75mm max de profondeur.

Le tiroir du milieu et celui en partie basse acceptent des bacs 1/1 d'une profondeur de 100mm max.



SPÉCIFICATIONS ET OPTIONS

- Comptoirs 2 et 3 portes
- Modèles de réfrigérateur ou de congélateur
- Portes standard
- 2 ou 3 tiroirs (comptoir positif uniquement)
- Les réfrigérateurs maintiennent des températures de conservation de 0,5 °C à 3,3 °C
- Système de réfrigération gauche ou droit
- Dessus en inox ultra-fin (hauteur de l'unité 840 mm)
- Option avec dossier de 100 mm
- Système d'inversion de rotation du ventil-condenseur à chaque fin de cycle "RCU"
- Les congélateurs maintiennent des températures de conservation de -18 °C à -21 °C



Différentes hauteurs disponibles

Avec plan de travail = 900 mm de hauteur

Avec plan de travail et dossier = 1000 mm

Dessus inox ultra-fin = 840 mm de haut



Sections	2	3
Produit	TCR1/2	TCR1/3
Dimensions LxP	1411 x 700	1865 x 700

La profondeur n'inclut pas les 41 mm d'épaisseur des poignées de porte / tiroir



En standard, les comptoirs TCR sont fournis avec 2 glissières à double plateau + 2 étagères en fil métallique avec époxy.

Chaque ensemble de tiroir est fourni avec 1 barre de répartition dans la grande longueur du tiroir, permettant l'utilisation de 6 bacs GN 1/6. La profondeur des bacs varie selon le tiroir.

Bacs GN vendus séparément.

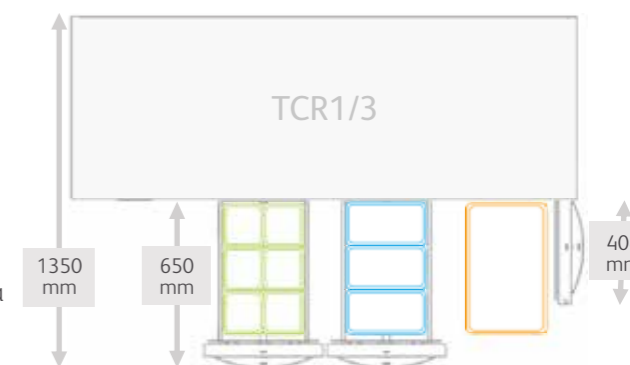

1/1
1/3
1/6

Créer le votre

Nos comptoirs sont facilement personnalisables pour s'adapter à votre fonctionnement et à votre application. Au total, vous pouvez choisir parmi 552 modèles différents. Pour vous faciliter la tâche, nous avons créé un outil de configuration simple disponible sur:



www.truerefrigeration.fr/counter-config/



Comptoirs TUC



Régulation numérique pour une précision de température
Système de réfrigération au gaz R290, respectueux de l'environnement, pour une meilleure conservation des aliments.



Système de froid avec prise et rejet de l'air en façade

L'option roulettes «Low Profile» permet une hauteur totale du meuble à 810 mm.

SPÉCIFICATIONS ET OPTIONS

- Modèles de réfrigérateurs ou de congélateurs
- Portes vitrées (seulement pour réfrigérateur)
- Options de tiroirs (y compris pour certains modèles de congélateur)
- Modèles tout en acier inoxydable, se reporter à la série «Spec»
- Disponible avec un «dosseret» (modèles TWT)
- Les réfrigérateurs maintiennent des températures de conservation de 0,5 °C à 3,3 °C
- Modèles «de grande capacité» sont disponibles. Dotés de système de réfrigération latéral pour une capacité nette de stockage supplémentaire
- Option de roulettes de petit diamètre
- Système RCU sur la plupart des modèles
- Les congélateurs maintiennent des températures de conservation de -23 °C



Sections	1	2	3	
Produit	TUC-27D-2	TUC-60D-4	TUC-67D-4	TUC-93D-6
Dimensions LxPxH	702 x 766 x 839	1534 x 766 x 839	1709 x 818 x 839	2373 x 818 x 839
Tiroirs	2	4	4	6
Capacité de stockage par tiroir	1x 1/1 GN (150mm de profondeur)	1x 1/1 GN (150mm de profondeur)	1x 2/1 GN (200mm de profondeur)	1x 2/1 GN (200mm de profondeur)

La profondeur du meuble n'inclut pas l'épaisseur des butées de protection (26mm)

Il existe deux types de comptoirs réfrigérés "True's Undercounter" chacun acceptant une disposition différente de bacs GN

Meuble sous-comptoirs GN de faible profondeur

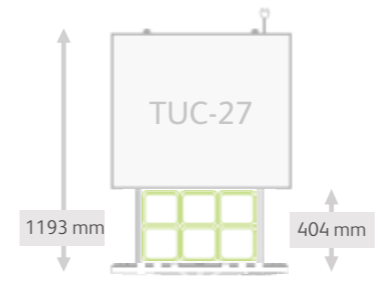

Les TUC 27 et 60 sont dotés de systèmes de réfrigération intégrés en partie arrière, acceptant un bac 1x 1/1 par tiroir, parfaits pour les endroits où l'espace est limité.

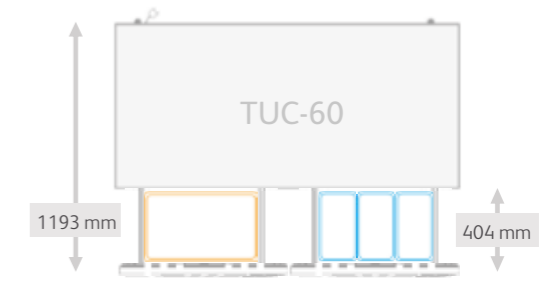

Les meubles TUC 27 et 60 acceptent des bacs GN 1x 1/1 ou 3x 1/3 par tiroir, permettant l'utilisation de bacs 1/6 ou autres configuration. Attention, des barres de répartition (vendues séparément) seront nécessaires.

- 2/1
- 1/1
- 1/3
- 1/6

Meubles sous-comptoirs GN de grande profondeur

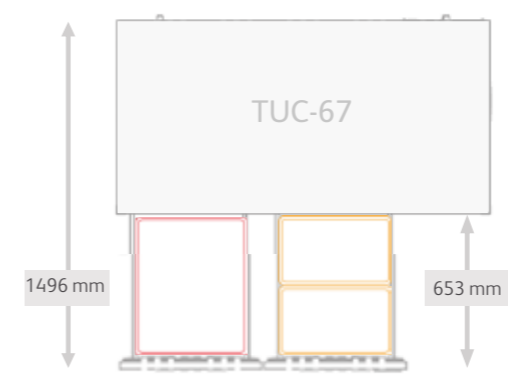

Les produits TUC 67 et 93 disposent d'un système de réfrigération latéral, ce qui permet une capacité plus importante, acceptant un bac 1x 2/1 par tiroir. En conséquence, ces unités sont plus profondes.

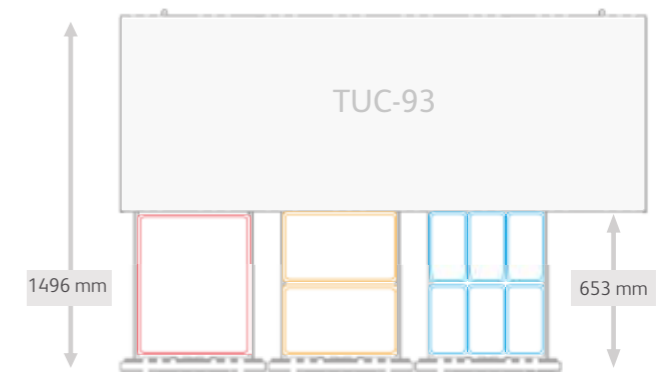

Les comptoirs réfrigérés TUC 67 & 93 sont fournis avec 1 barre de séparation horizontale par tiroir, facilitant l'utilisation des bacs 2x 1/1, 6x 1/3 ou une combinaison des deux types.

Pour l'utilisation des bacs GN de 1/6 OU d'autres combinaisons, des barres de répartition supplémentaires seront nécessaires.



Armoires verticales 2/1 GN TGN



Serrures de porte en standard

Régulation numérique pour grande une précision de température
Système de réfrigération fonctionnant au gaz R290 respectueux de l'environnement et offrant une meilleure conservation des aliments

Système de glissière à deux niveaux avec anti-basculement pour étagères en fil métallique et époxi et pour stockage de bacs GN 2/1

Poignées métalliques élégantes et résistantes

Compresseur
Pour un meilleur fonctionnement, situé en partie basse dans la zone de la cuisine la plus fraîche et la plus exempte de graisse

Charnière de porte réversible sur le terrain



Sections	1	2
Produit	TGN-1	TGN-2
Dimensions LxPxH	729 x 858 x 2079	1460 X 858 X 2079
Capacité nette (Ltrs)	435	883
Taille maximale des bacs GN	2/1 GN	2/1 GN

La profondeur indiquée n'inclut pas les 46 mm de la poignée de porte et les 13mm mm de grille d'accès arrière.

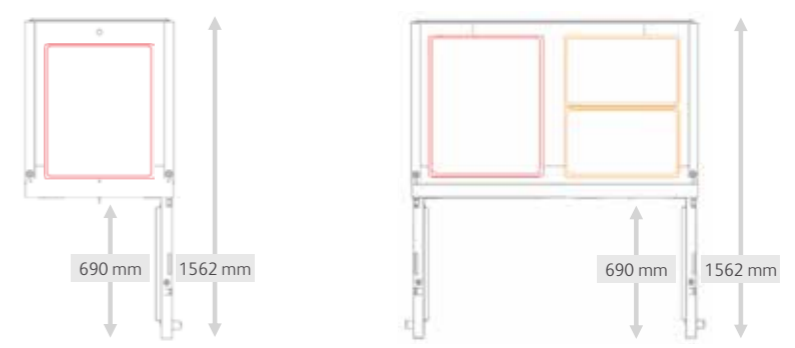

Maximisez l'espace utilisable



Les armoires GN disposent d'un système de glissière interne unique en forme de «E» conçu pour accueillir à la fois une étagère grillagée et un bac GN **2/1** (ou des bacs GN 2x **1/1**) pour utiliser pleinement la capacité nette de l'armoire.

Les bacs GN plus petits ne pourront pas se positionner dans les glissières mais peuvent être placés sur les étagères.

Chaque armoire est fournie avec 3 paires de ces glissières réglables + 3 étagères.

Les bacs, les étagères et les clayettes sont vendus séparément

SPÉCIFICATIONS ET OPTIONS

- Compatible 2/1 GN
- Réfrigérateur ou congélateur
- Étiquette énergie visible sur les réfrigérateurs
- Les réfrigérateurs maintiennent des températures de conservation de 0,5 °C à 3,3 °C
- Classement C pour les congélateurs
- Pieds disponibles en option
- Système RCU disponible sur toutes les armoire
- Les congélateurs maintiennent des températures de conservation de -23 °C



Soubassements réfrigérés TRCB

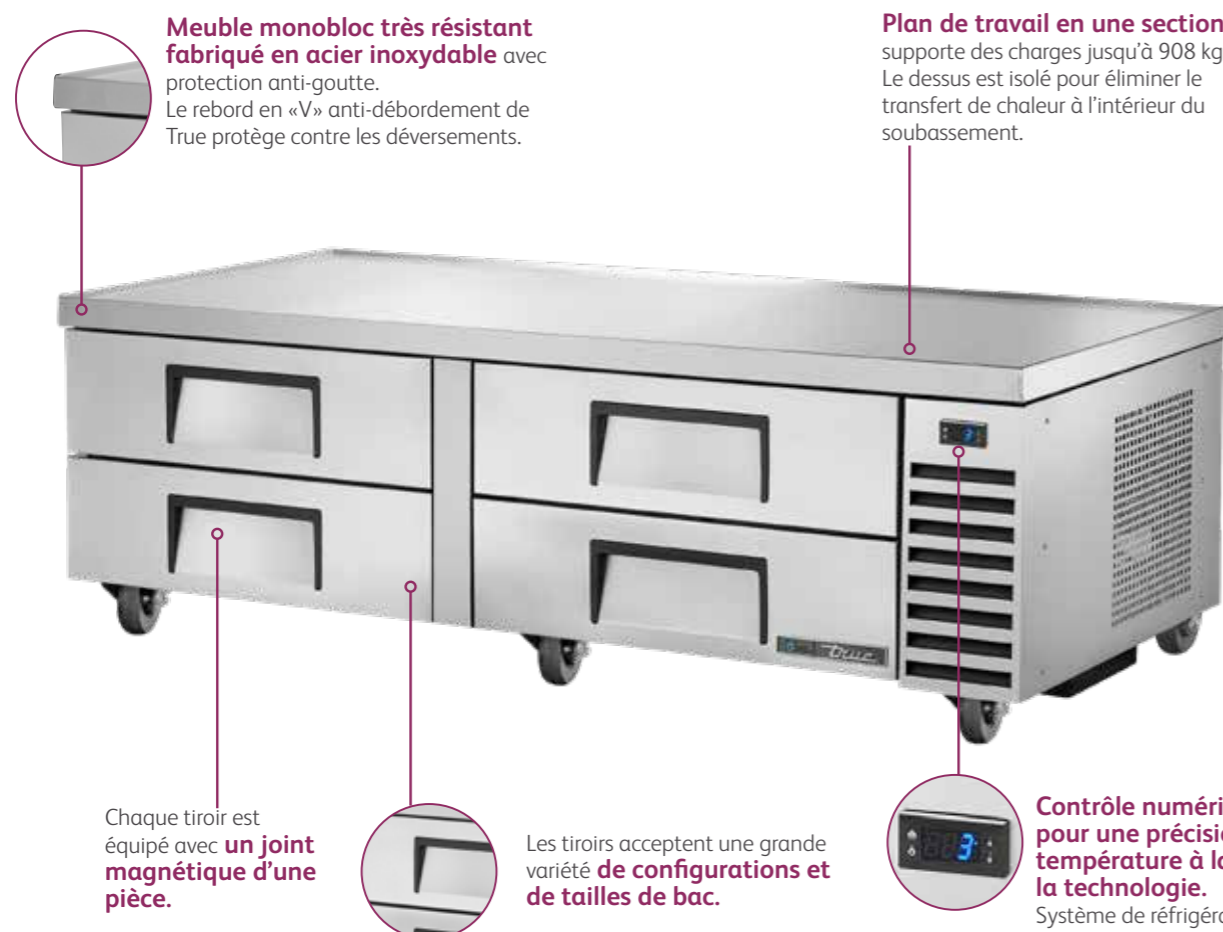

Meuble monobloc très résistant fabriqué en acier inoxydable avec protection anti-goutte. Le rebord en «V» anti-débordement de True protège contre les déversements.

Plan de travail en une section supporte des charges jusqu'à 908 kg. Le dessus est isolé pour éliminer le transfert de chaleur à l'intérieur du soubassement.

Chaque tiroir est équipé avec **un joint magnétique d'une pièce.**

Les tiroirs acceptent une grande variété **de configurations et de tailles de bac.**

Contrôle numérique pour une précision de la température à la pointe de la technologie.

Système de réfrigération au R290 respectueux de l'environnement, pour une meilleure conservation des aliments.



SPÉCIFICATION & OPTIONS

- 2 à 6 tiroirs
- Grande variété d'équipements chauds pris en charge
- Les réfrigérateurs maintiennent des températures de 0,5°C à 3,3°C
- Glissières et roulettes de tiroir robustes
- Façade, dessus et côtés en acier inoxydable

Sections	1	2	3	4	5
Produit	TRCB-36	TRCB-52	TRCB-72	TRCB-96	TRCB-110
Dimensions LxDxH	924 x 816 x 648	1318 x 816 x 648	1839 x 816 x 648	2426 x 816 x 648	2794 x 775 x 648
Charge supportée	326 kg	326 kg	492 kg	651 kg	908 kg
# de tiroirs	2	2	4	4	6
Capacité maximum par tiroir	1x 1/1 + 3x 1/6 pans (100mm deep)	3x 1/1 pans (100mm deep)	2x 1/1 pans (100mm deep)	3x 1/1 pans (100mm deep)	2x 1/1 pans (100mm deep)

Les profondeurs ne comprennent pas les 26 mm pour les pare-chocs arrière. D'autres modèles sont disponibles sur demande.



1/1
1/3
1/6

Remarque: même si la capacité des tiroirs de certaines unités TRCB peut sembler accepter un bac GN supérieur à 1/1, la construction des tiroirs de ces unités est dimensionnée spécifiquement pour cette taille de bac ce qui permet de renforcer le tiroir et d'accroître la durée de vie du produit.

Bacs GN vendus séparément.



Tables de préparation TPP

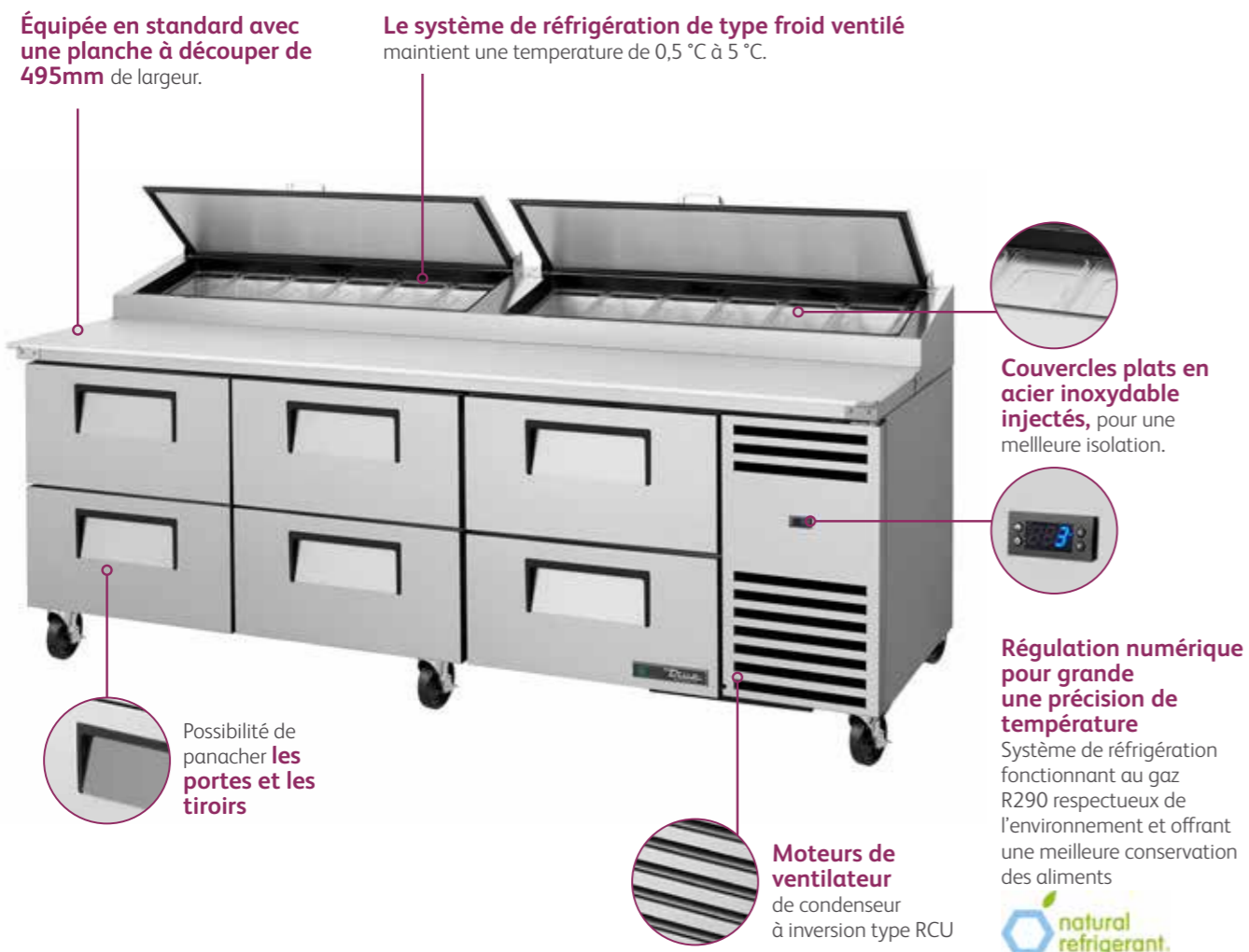

Les produits TPP sont fournis avec des bacs GN en polycarbonate 1/3 transparent dans la partie supérieure de l'unité. Cet espace est également configurable, acceptant des bacs 1/1 ou 1/6 avec l'utilisation de barres de répartition (fournies séparément).

SPÉCIFICATIONS ET OPTIONS

- 1 (1131 mm) à 4 (3029 mm) portes de long
- Possibilité de panacher les portes et les tiroirs.
- Peut accueillir six à quinze bacs GN 1/3
- 16 différents modèles disponibles
- Les bouches de soufflages maintiennent une température constante de 0,5 °C à 5 °C dans les bacs GN et dans la cabine de stockage
- Gamme tout inox «Spec» en option



Sections	1	2	3	4
Produit	TPP-AT-44D-2	TPP-AT-67D-4	TPP-AT2-93D-6	TPP-AT-119D-8
Dimensions LxPxH	1133 x 854 x 1133	1709 x 854 x 1133	2369 x 854 x 1133	3029 x 854 x 1133
Bacs GN dans stockage supérieur	6x 1/3 GN (150mm de profondeur)	9x 1/3 GN (150mm de profondeur)	12x 1/3 GN (150mm de profondeur)	15x 1/3 GN (150mm de profondeur)
Nombre de tiroirs	2	4	6	8
Capacité maxi- mum par tiroir	1x 2/1 GN (200mm de profondeur)	1x 2/1 GN (200mm de profondeur)	1x 2/1 GN (200mm de profondeur)	1x 2/1 GN (200mm de profondeur)

La profondeur des tables ne comprend pas le porte-à-faux de la planche à découper de 42 mm ou les 26 mm des butées arrière.

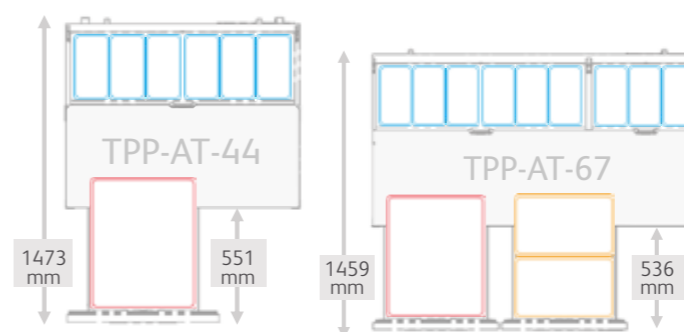

En standard, les tiroirs des tables TPP sont fournis avec 1 barre de répartition horizontale par tiroir, facilitant l'utilisation des bacs GN 2x 1/1, 6x 1/3, ou une combinaison des deux types.

Pour l'utilisation de bacs GN 1/6 et d'autres modèles, des barres de répartition supplémentaires seront nécessaires.

Bacs GN 1/3 fournis. Bacs GN pour tiroir vendus séparément.

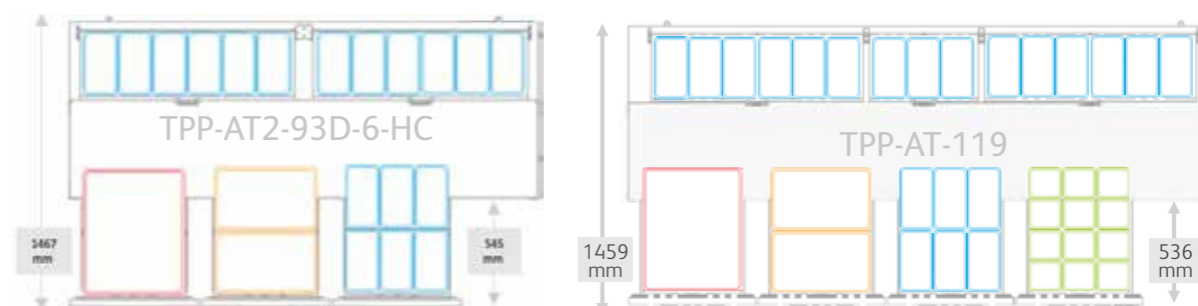

Tables de préparation TSSU



Les saladettes TSSU sont fournies avec des bacs GN **1/6** en polycarbonate transparent dans la zone supérieure de l'unité, avec les barres de répartition correspondantes. Cet espace réfrigéré est également configurable, acceptant des bacs GN **1/1** ou **1/3**. Pour différents types de combinaison, des barres de répartition supplémentaires peuvent être nécessaires.

SPÉCIFICATIONS ET OPTIONS

- Les différents modèles peuvent accueillir de huit à trente bacs GN 1/6
- Possibilité de mixer portes et tiroirs
- Les options «Mega Top» comportent une rangée supplémentaire de bacs GN
- Les diffuseurs d'air maintiennent une température constante dans les bac et dans la cabine de stockage
- Moteur de ventilateur inversé RCU sur les modèles HC
- Les modèles face à face sont dotés d'une planche à découper des deux côtés
- Options de couvercle plat
- Options couvercle en verre avec système hydraulique de fermeture



Sections	1	2
Produit	TSSU-27-08D-2	TSSU-60-16D-4
Dimensions LxPxH	702 x 766 x 1093	1534 x 766 x 1093
Bacs GN dans stockage supérieur	8x 1/6 GN (100mm de profondeur)	16x 1/6 GN (100mm de profondeur)
Nombre de tiroirs	2	4
Capacité maximum par tiroir	1x 1/1 GN (150mm de profondeur)	1x 1/1 GN (150mm de profondeur)

La profondeur des meubles ne comprend pas les 26 mm des butées arrière.

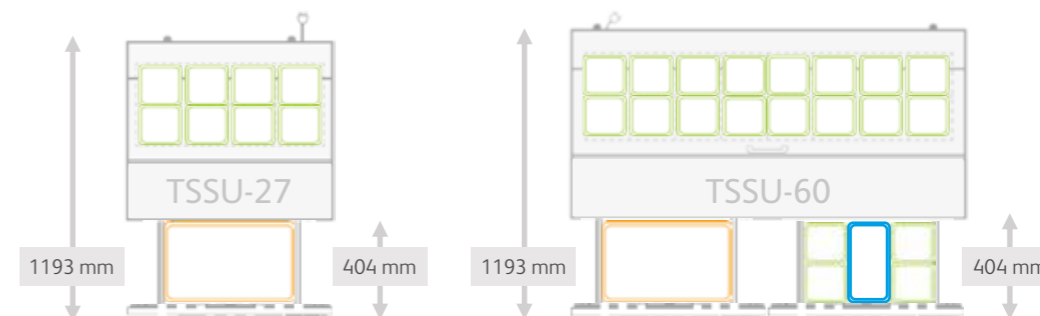

En standard, les produits TSSU ne sont fournis avec aucune barre de répartition de tiroir. Les tiroirs peuvent accueillir des casseroles 1x **1/1** ou 3x **1/3** sans avoir besoin de barres supplémentaires.

La disposition 6x **1/6** nécessite une seule barre horizontale, et le mélange avec des bacs 1/3 nécessite des barres verticales.



Tables de préparation TSSU

Les tables de préparation TSSU de True sont disponibles dans une large gamme de dimensions, avec 2 ou 3 rangées de bacs GN.

En plus des meubles à tiroir GN présentés à la page précédente, nous fabriquons une plus importante gamme de modèles avec portes équipées d'étagères intérieures réglables. En standard, les produits TSSU sont fournis avec des bacs GN 1/6 en polycarbonate transparent situés dans la plan de travail du meuble. Ils sont disposés avec les barres de repartition appropriées.

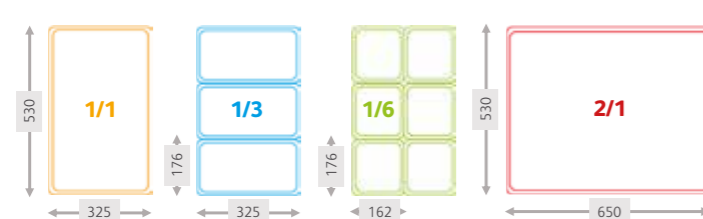

Cet espace peut être personnalisé pour permettre des combinaisons de bacs 1/6, 1/3, 1/1 et même 2/1 dans certains des plus grands modèles. Suivant votre configuration, des barres de répartition supplémentaires peuvent être nécessaires, nous vous recommandons de nous contacter pour plus d'informations.



mm de large

	702	924	1229	1534	1839
mm de profondeur	TSSU-27-08 8 Bacs GN 1/6	TSSU-36-08 8 Bacs GN 1/6	TSSU-48-12 12x Bacs GN 1/6	TSSU-60-16 16x Bacs GN 1/6	TSSU-72-18 18x Bacs GN 1/6
	TSSU-27-12M-C 12x Bacs GN 1/6	TSSU-36-12M-B 12x Bacs GN 1/6	TSSU-48-18M-B 18x Bacs GN 1/6	TSSU-60-24M-B-ST 24x Bacs GN 1/6	TSSU-72-30M-B-ST 30x Bacs GN 1/6

Profondeur maximale bacs de 150 mm

Merci de visiter notre site truerefrigeration.fr pour plus d'informations sur notre gamme



Tables de préparation TSSU



EMEA

True International GmbH
Messeplatz 10-12
Level 27
4058 Basel
Switzerland
+41 61 563 07 05

UNITED KINGDOM

True Refrigeration
UK Ltd,
Fields End Road,
Rotherham, S.
Yorkshire S63 9EU
+44(0) 800 783 2049

AUSTRALIA

True Refrigeration
Australia P/L,
6b Phiney Place.
Ingleburn,
NSW 2565, Australia
+61 2 9618 9999

true-ch@truemfg.com

truerefrigeration.fr

True
REFRIGERATION